



KAM Controls  
 3939 Ann Arbor Drive  
 Houston, Texas 77063  
 T: +1 713 784 0000  
 F: +1 713 784 0001  
 www.KAM.com

**Medidor de Corte de Agua (OWD)  
 Planilla de Especificaciones del Producto**

**Datos del Cliente**

Fecha: \_\_\_\_\_  
 Nombre: \_\_\_\_\_ Empresa: \_\_\_\_\_  
 Dirección: \_\_\_\_\_  
 Ciudad: \_\_\_\_\_ Estado: \_\_\_\_\_ Código Postal: \_\_\_\_\_  
 País: \_\_\_\_\_ Teléfono: \_\_\_\_\_  
 Email: \_\_\_\_\_  
 Nombre y ubicación del usuario final: \_\_\_\_\_  
 Nombre del proyecto: \_\_\_\_\_ Fecha límite del proyecto: \_\_\_\_\_

**Tipo de instalación y tubería (especifique unidades)**

Diámetro de la tubería: \_\_\_\_\_ Grosor de la tubería: \_\_\_\_\_ Clasificación ANSI:

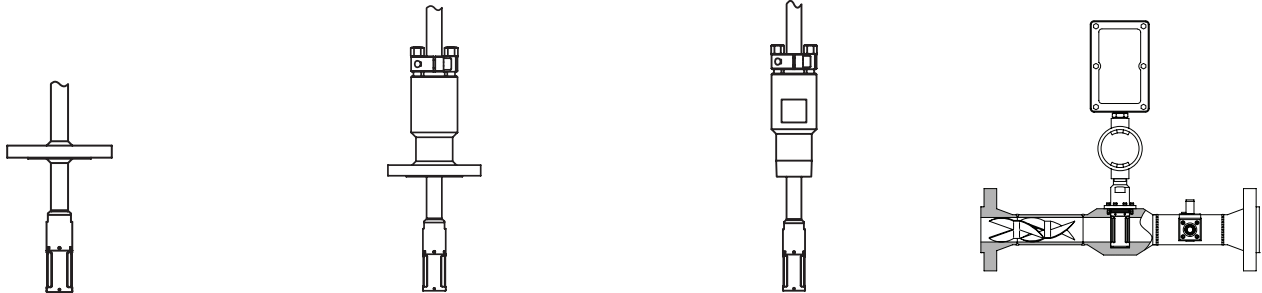

Inserción Fija   
 Tamaño de brida:  
 Tipo de brida:  
 Tamaño del vástago\*:

Insertable con Brida   
 Tamaño de brida:  
 Tipo de brida:  
 Tamaño del vástago\*:

Insertable de Rosca   
 Tamaño del vástago\*:

Flujo a Través   
 Tamaño de brida:  
 Tipo de brida:  
 Longitud brida a brida:

\* Utilice el Calculador de Tamaño de vástago para determinar la longitud adecuada. Las longitudes predeterminadas son 12, 24, and 36".

**Rango de Corte de Agua (%):**

**Detalles Adicionales:**

Material: Protocolo HART: Sí  No  Recepción de temperatura: Sí  No   
 Alta Temperatura: Sí  No  Display local: Sí  No   
 (fluido por encima de 300°F / 149°C) Adaptador AC: Sí  No



# Medidor de Corte de Agua (OWD) Planilla de Especificaciones del Producto (Cont.)

## Condiciones de Flujo

Por favor tenga en cuenta: De acuerdo con el Capítulo 8.2 de API, se requiere un mezclado adecuado para que el Medidor de Corte de Agua (OWD) funcione eficazmente. Con el objetivo de que KAM provea una cotización apropiada, por favor rellene todos los campos indicando las condiciones de flujo lo mejor posible. En caso de que sea necesario mezclado en tubería, la cotización incluirá una solución adecuada (SMS, SMP, o ML).

Presencia de gas en el proceso: Sí No  
Si la respuesta es Sí ¿Es de volumen consistente?: Sí No

	Mínimo	Normal	Máximo	Unidades
Rango de corte de agua:				
Tasa de Flujo:				
Densidad / gravedad:				
Viscosidad:				
Temperatura:				
Presión de operación:				
Salinidad:				

Máxima caída de presión permitida (En caso que aplique):

Flujo de tubería:

Por favor indique todos los equipos que tendrán interacción con el Medidor de Corte de Agua (OWD):

Instalación para presión mayor a 110 PSI? Sí  No

(Si la respuesta es Sí, la instalación requiere la Herramienta de Inserción KAM y será incluida en la cotización)

Información Adicional:



## Medidor de Corte de Agua (OWD) Planilla de Especificaciones del Producto (Cont.)

### Calculador de longitud de vástago

Determine la longitud mínima del vástago para la inserción apropiada en la tubería.  
Las longitudes estándar son 20", 24", 30" y 36" para modelos insertables. En el caso de los modelos de inserción fija, las longitudes estándar son de 7 y 12 pulgadas.

#### OWD Insertable 2" MNPT

- \_\_\_ D1 (Vea ilustración)
- + \_\_\_ Grosor de las paredes de la tubería
- + \_\_\_ Ls (Vea ilustración)
- + \_\_\_ Factor del sensor (Vea abajo)
- + \_\_\_ Factor de la carcasa ("seal housing") (Vea abajo)
- \_\_\_ Lt (Vea ilustración)
- = Total / Longitud mín. del vástago

Factor OWD - Alto Rango	
Descripción	Longitud
Sensor	1.65"
Carcasa	7.04"

Factor OWD - Bajo Rango	
Descripción	Longitud
Sensor	4.95"
Carcasa	6.99"

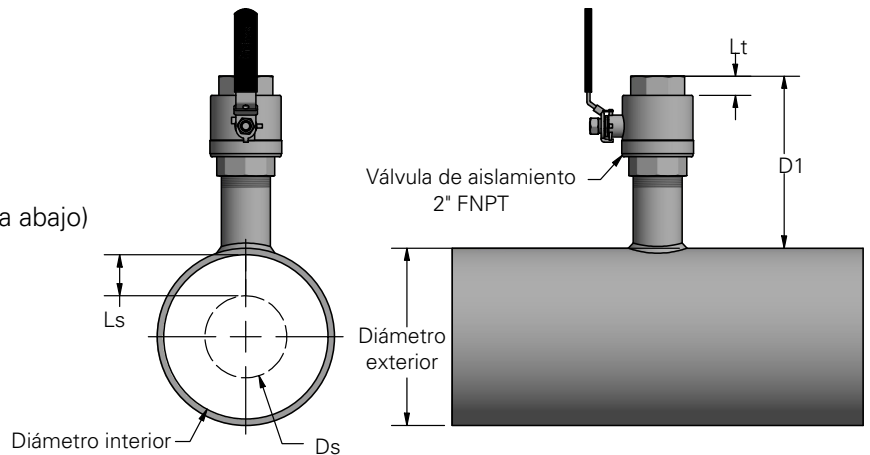

#### Leyenda:

- D1: Longitud de puerto + Longitud de válvula
- Lt: Longitud de rosca de 2-NPT (Rango: 0.436" a 0.756")
- Ls: Diámetro interior de la tubería x 0.25 (Longitud del área de muestreo)
- Ds: Diámetro exterior de la tubería x 0.5 (Diámetro de muestreo)
- \*Para conexiones NPT, se debe considerar la longitud de rosca al medir.

#### OWD Flanged Insertable

- \_\_\_ Lp (Vea ilustración)
- + \_\_\_ Lv (Vea ilustración)
- + \_\_\_ Lg x 2 (Vea ilustración)
- + \_\_\_ Grosor de las paredes de la tubería
- + \_\_\_ Ls (Vea ilustración)
- + \_\_\_ Factor OWD (Vea abajo)
- + \_\_\_ Factor de la carcasa ("seal housing")
- = Total / Longitud mín. del vástago

Factor de la carcasa	
Descripción	Longitud
OWD Alto Rango	7.54"
OWD Bajo Rango	10.84"

Factor OWD		
Clasif. ANSI	2"	3"
150#	1.00"	1.20"
300#	1.12"	1.37"
600#	1.50"	1.75"
900#	2.00"	2.00"

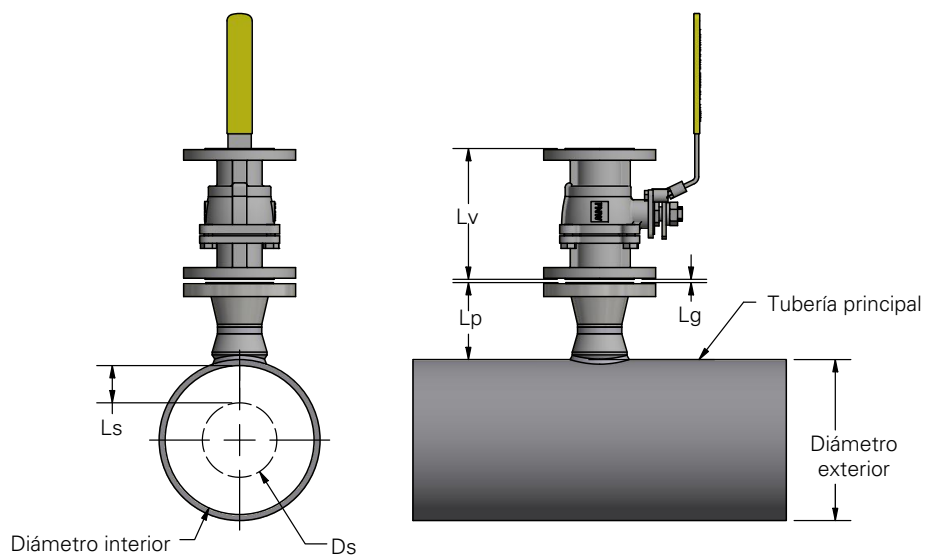

#### Leyenda:

- Lp: Longitud de puerto
- Lv: Longitud de válvula
- Lg: Ancho de empacadura o "gasket" (Normalmente 0.175")
- Ls: Diá. interior de tubería x 0.25 (Long. área muestreo)
- Ds: Diá. exterior de tubería x 0.5 (Diá. muestreo)
- \*Para conexiones de 4" comuníquese con KAM

Medidas comunes de válvula (Lv)		
Clasif. ANSI	Válvula de 2"	Válvula de 3"
150#	7.00"	8.00"
300#	8.50"	11.12"
600#	11.0"	14.00"
900#	14.50"	15.25"